



Istruzioni di montaggio

COVER

Pannelli di rivestimento per pareti
www.contract-door.it

DISPOSIZIONE

Il prodotto può essere fissato a parete sia nel senso verticale che orizzontale.

TAGLIO

Dopo aver tagliato il prodotto secondo necessità, l'applicazione a parete può avvenire in due modi.

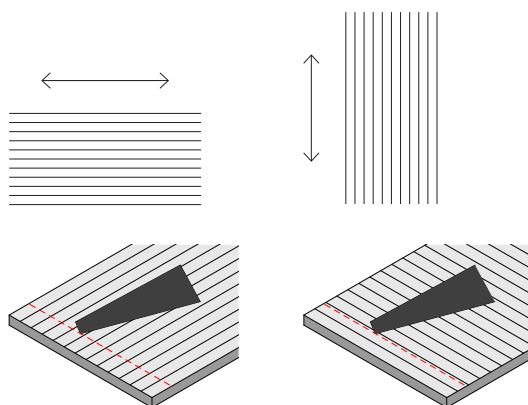

APPLICAZIONE SOLUZIONE 1 (consigliata)

Questa soluzione permette l'aerazione e dà la possibilità di coibentare la parete rivestita.

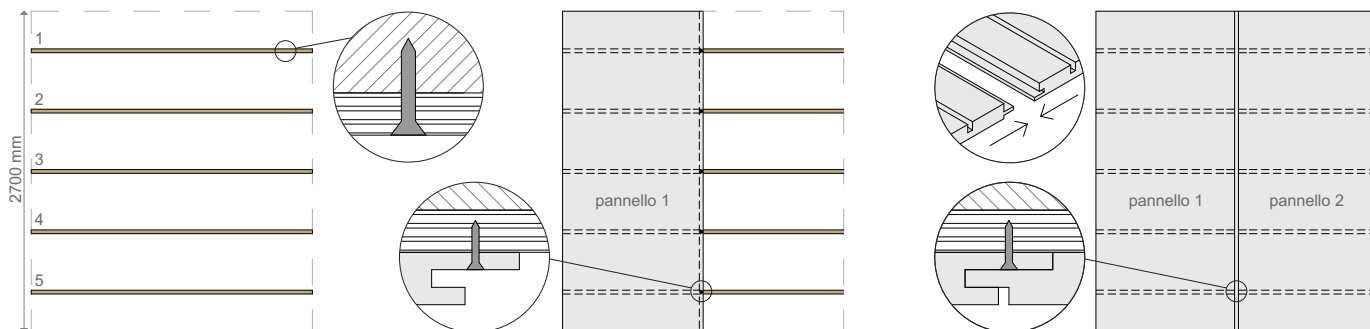

1A. Applicare alla parete strisce/ listelli di legno/multistrato di spessore 12 mm circa (da acquistare a parte). Sull'altezza 2700 mm consigliamo l'utilizzo di 5 listelli.

1B. Adagiare il pannello e avvitare le viti (non comprese) come da indicazioni sui listelli o direttamente a muro con utilizzo di tasselli non compresi.

1C. Proseguire incastrando il secondo pannello che verrà fissato come il primo e continuare così fino alla copertura totale della superficie da rivestire.

APPLICAZIONE SOLUZIONE 2

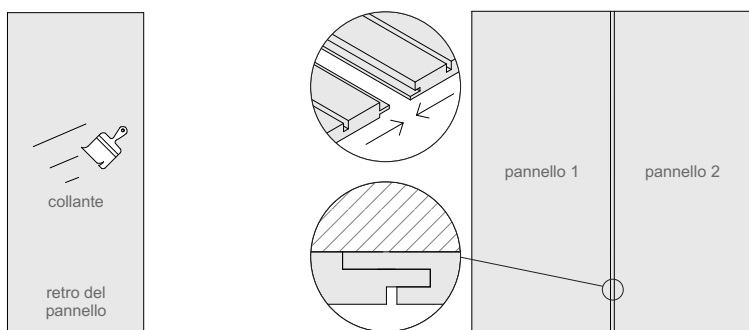

2A. Applicare direttamente alla parete il pannello di rivestimento con dei collanti idonei per fissaggio a muro (da acquistare a parte).

2B. Incastrare il secondo pannello e continuare fino alla copertura totale della superficie da rivestire.

| | | |
|--|---|--|
| <p>MANUTENZIONE</p>  <p>Spolverare i pannelli con un panno pulito ed asciutto</p> | <p>RICICLA</p>  <p>PAP 20</p> <p>Raccolta carta</p> | |
|  <p>Il marchio della gestione forestale responsabile Prodotti certificati FSC® disponibili su richiesta</p> |  <p>MADE IN ITALY</p> |  <p>MADE IN ITALY</p> |

CONTRACT